

TAKEUCHI

TB230

Mini bager s kabinom



Mini bager Takeuchi TB230 najbolji je dokaz da ni s mini bagerom ne morate žrtvovati udobnost. Zbog kompaktnih dimenzija idealan je za transport malom prikolicom i idealan je partner, osobito na skućenim gradilištima. Zahvaljujući bogatoj opremi, spreman je za svaki zadatak.

» 1. hidraulički upravljački krug s proporcionalnim upravljanjem s 54 l/min

» 4 hidraulička kruga, od kojih 3 imaju proporcionalnu kontrolu; podesiv protok

» 4 LED radna svjetla za optimalno osvjetljenje radnog područja

» Dostupan u 2 verzije: sa zaštitnim okvirom ili s komfornom kabinom



Na tri sata, dva dana
ili cijelu godinu:

Ako je tvojem gradilištu
potrebno, svoj
TB210R možeš kupiti i unajmiti.

www.marle.hr



Oprema za dodanu vrijednost:

Postoji dodatna oprema koju svatko želi.

Stoga Vam sve dostavljamo serijski. Tako je Vaš bager učinkovitiji, brži i udobniji.

Jednostavno vrijedi više.



Ekskluzivna dodatna oprema



Snažan

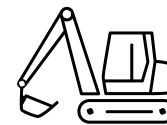

Prostrana i komforna kabina za vozača

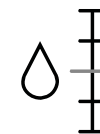

Podesivi protoci

HIDRAULIKA

4 hidraulička upravljačka kruga, od kojih 3 imaju proporcionalno upravljanje

Protoci podesivi na zaslonu

1. hidraulički upravljački krug: 3 memorije, 2. / 4. hidraulički upravljački krug: 1 mjesto pohrane

1. hidraulički upravljački krug s proporcionalnim upravljanjem maks. 54 l/min

2. hidraulički upravljački krug s proporcionalnim upravljanjem maks. 21,6 l/min

3. hidraulički upravljački krug, za hidrauličku HUPPPlate H ploču za brzu izmjenu

4. hidraulički upravljački krug s proporcionalnim upravljanjem maks. 21,6 l/min

Detent Mode - kontinuirani rad linije čekića

Odzračnik hidrauličkog spremnika

Pilot-upravljeni ventil za zadržavanje tereta na cilindrima grane i ruke

Prigušenje krajnjeg položaja u cilindrima grane i zamaha

KABINA S KOMFORNOM OPREMOM

Komforna kabina ROPS (ISO12117-2) / OPG (ISO10262 Razina I) / TOPS (ISO12117)

5,7" višenamjenski zaslon u boji

Grijanje i Bluetooth radio

Komforno sjedalo s mehaničkim ovjesom

HFM (HUPPIFleetManagement) - telematski sustav s 2 godine upotrebe - produženje uz naknadu

ECO način rada za povećanje ekonomičnosti

Automatsko prebacivanje u prazni hod - optimizirana potrošnja

Zaštita od sunca

TEHNIČKA I SIGURNOSNA OPREMA

Dvostruki filter zraka - dodatna zaštita za motor

Parkirna kočnica s akumulatorom s oprugom

Swing kočnica s akumulatorom s oprugom

Električna pumpa za točenje goriva

Akumulator tlaka za rasterećenje tlaka hidrauličkih upravljačkih krugova i spuštanje izvučenog dijela u slučaju nužde

Pretinac za pohranu s kompletom on-board alata

Uređaj za zvučno upozorenje na preopterećenje (EN474-5)

LED radna svjetla 2 x kabina sprijeda, 1 x poklopac motora sprijeda, 1 x grana

Utičnica na krovu kabine za rotacijsko svjetlo

Moguća dodatna oprema i dodatne usluge



HUPPLub

Huppenkothen središnji sustav podmazivanja za još bolje funkcioniranje.

HUPPView

Sustav kontrole položaja žlice za precizan rad.

HUPPLevel

Automatizirano niveliranje i izravnavanje.

HUPPIWarranty

Paket proširenog premium jamstva sa sveobuhvatnom zaštitom.

HUPPIFleetManagement

Uz Fleet Management svaki je stroj uvijek na vidiku. Prve 2 godine uključene su u nabavnu cijenu.

GLAVNE DIMENZIJE

Radna težina* (kg)	3.02
Ukupna širina (mm)	0
Ukupna visina (mm)	1.460
Transportna duljina - dozer daska straga (mm)	2.525
Dubina kopanja (mm)	4.730
Dohvat (mm)	2.835
Duljina ruke (mm)	4.850
Duljina ruke (mm)	1.445
Radius zakretanja stražnjeg dijela (mm)	1.330
Gusjenice	Guma
Razmak gusjenica (mm)	300
Kontakt s tlom (mm)	1.440
Pritisak na tlo (kg/cm ²)	0,293
Udaljenost od tla (mm)	245
Dimenzije dozer daske (mm)	1.450 x 355

* težina stroja + PT + SWPL + žlica srednje veličine + pola spremnika dizela

MOTOR

Tip	Yanmar 3TNV88F 3-cilindrični dizelski motor stupanj emisije V
Nazivna snaga ISO14396 (kW)	18,2 kW @ 2.400 rpm
Zapremina (cm ³)	1.642
Spremnik goriva (l)	46

PERFORMANSE

Brzina vožnje (km/h)	2,9 (1. brzina) / 5,2 (2. brzina)
Brzina okretanja (rpm)	10,3
Sposobnost uspona (stupnjevi/%)	30 / 58
Kut zamaha grane lijevo/desno (°)	79 / 58
Sila kopanja žlice (kN)	20,9
Sila kopanja ruke (kN)	12,9
Sila kopanja grane (kN)	15,4

HIDRAULIČKI SUSTAV

Hidrauličke pumpe	Dvostruka aksijalna klipna pumpa + 2 x zupčaste pumpe
Tlak pumpe (bar)	210 x 210 x 200 x 34
Protok (l/min)	32,4 x 32,4 x 21,6 x 10,8
Hidraulički spremnik (l)	35 (spremnik) / 56 (ukupno)
Vrsta zakretnog motora	Nepomični motor s aksijalnim klipom
Tip pogonskog motora	Varijabilni motor s pomičnim klipom

DODATNI HIDRAULIČKI UPRAVLJAČKI KRUGOVI

1. hidraulički upravljački krug	54
Hidraulički čekići (l/min)	
Podesiv protok	
3 memorije za protoke	
2./4. hidraulički upravljački krug	21,6
Powertilt/grajfer (l/min)	
Podesiv protok	
1 memorija za protok	

01 Robusni kingpost s posebno zaštićenom vodilicom crijeva i hidrauličkim bočnim pomakom grane; cilindri grane i zamaha s prigušenjem krajnjeg položaja.

02 Zvučno izolirana udobna kabina niskih vibracija s udobnim sjedalom s mehaničkim oprugama.

03 Jednostavan raspored dodatnih funkcija

04 Veliki otvori za održavanje jamče optimalan pristup za održavanje hidrauličkih komponenti i komponenti goriva te pristup bateriji i čišćenju hladnjaka.

05 Vodeći valjci gusjenica s unutarnjim i vanjskim vodilicama za sigurno kretanje gumenih gusjenica. Double-Short-Pitch gumene gusjenice za vožnju s niskim vibracijama.

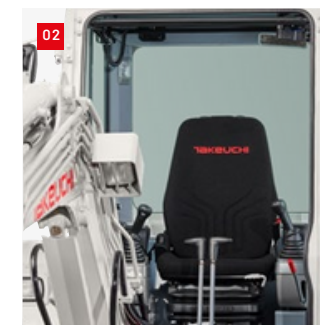
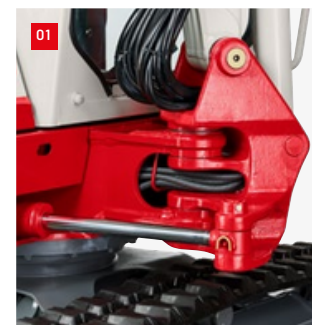

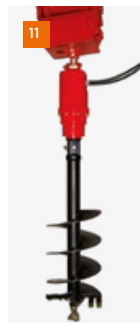
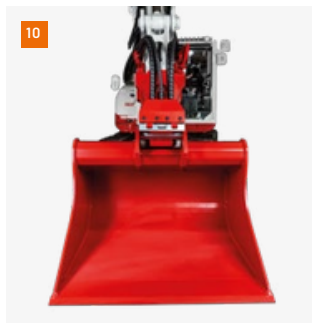
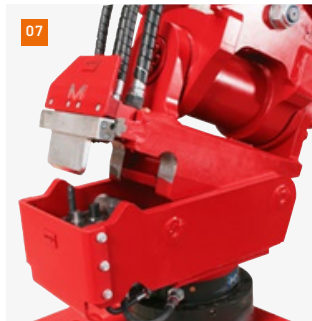
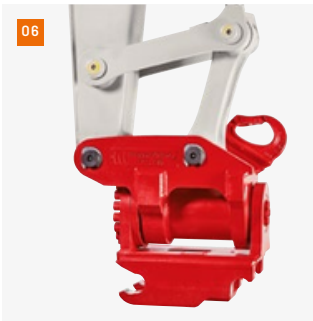

06 HUPPTilt nagibni uređaj s HUPPPlate H hidrauličkom pločom za brzu izmjenu

07 HUPPQuick sustav brze spojke: kod brze zamjene hidraulički se priključci spajaju automatski

08 Hidraulički čekić HUPPBREAK 40

09 Univerzalni grajfer HUPPGrip 40 s HUPPTiltom

10 HUPPTilt s HUPPPlate H, omogućuje da se dubinska žlica može koristiti i kao utovarna žlica.

11 Bušilica za zemlju X2500 sa svrdlom

12 Priključna vibroploča - Ammann APA20/30

13 Klješta za drvo - Lasco LA1200HZ

Težina dizanja (kg)

Naprijed (dozer daska podignuta)

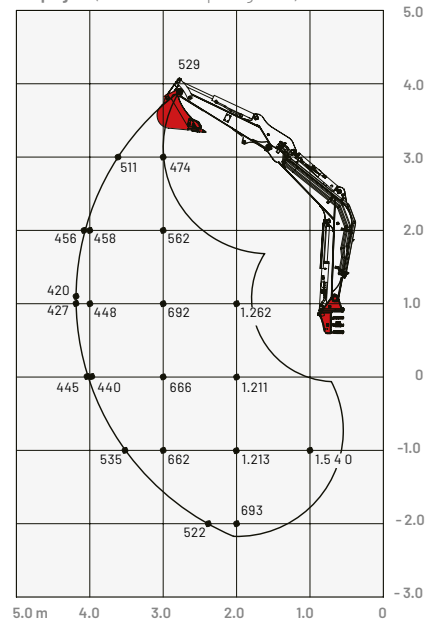

Opterećenja u dijagramu su unutar 87 % hidrauličkog kapaciteta dizanja i unutar 75 % kapaciteta prevrtanja.

Dimenzije (mm)

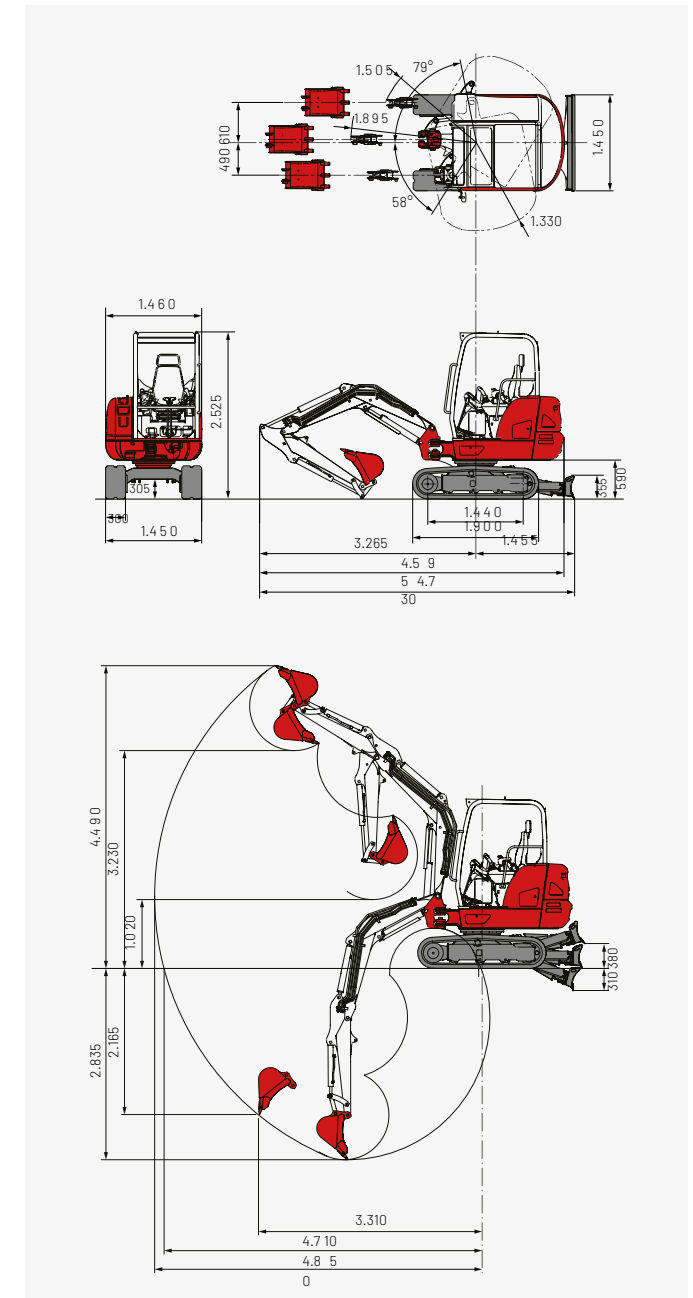

Vaše gradilište, Vaš uspjeh!

Ako želite kupiti ili unajmiti građevinski stroj, a važna Vam je kvaliteta i ne želite gubiti vrijeme, obratite nam se jer ste na pravom mjestu. Kod nas možete pronaći sve što trebate za svoje gradilište. Za sva pitanja:

U svakom trenutku smo Vam na raspolaganju.

ZAGREB (HR)

MARLE d.o.o.

Koledovčina 8 / 10000 Zagreb

T +385 1 2481 037

info@marle.hr

MARLE