



TAKEUCHI

TB217R

Bager skraćena stražnjeg dijela
sa zaštitnim okvirom

Kompaktan dizajn, širina manja od jednog metra i najmanji radijus zakretanja omogućuju bageru skraćena stražnjeg dijela TB217R rad bez ograničenja, čak i u najužem prostoru.

Istovremeno osvaja maksimalnom stabilnošću zahvaljujući hidraulički podešivom razmaku gusjenica. Cilindar grane, izveden kao vratni cilindar, optimalno je zaštićen, osobito tijekom radova rušenja.

- » 1. hidraulički upravljački krug s proporcionalnim upravljanjem s 33,6 l/min
- » 3 hidraulička upravljačka kruga, od kojih 2 imaju proporcionalnu kontrolu
- » Hidrauličko podešavanje razmaka gusjenica - za veću stabilnost
- » Cilindar za podizanje dizajniran je kao vratni cilindar i nudi optimalnu zaštitu čak i tijekom radova rušenja



**Na tri sata, dva dana
ili cijelu godinu:**
Ako je tvom gradilištu
potrebno, svoj
TB210R možeš **kupiti i unajmiti.**

www.marle.hr



Oprema za dodanu vrijednost:

Postoji dodatna oprema koju svatko želi.

Stoga Vam sve dostavljamo serijski. Tako je Vaš bager učinkovitiji, brži i udobniji.

Jednostavno vrijedi više.



Ekskluzivna dodatna oprema



Minimalni radijus zakretanja

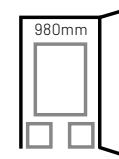

Kompaktan

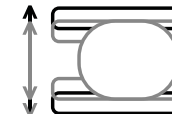

S varijabilnom širinom traga

HIDRAULIKA

3 hidraulička upravljačka kruga, od kojih 2 imaju proporcionalno upravljanje

1. hidraulički upravljački krug s proporcionalnim upravljanjem
maks. 33,6 l/min

2. hidraulički upravljački krug s proporcionalnim upravljanjem
maks. 10,8 l/min

3. hidraulički upravljački krug, za hidrauličku HUPPPlate H ploču za brzu izmjenu

Hidrauličko podešavanje razmaka gusjenica - za veću stabilnost

Mehanički preklopni ventil - povratni protok bez tlaka pri radu s čekićem

Prigušenje krajnjeg položaja u cilindrima grane i zamaha

TEHNIČKA I SIGURNOSNA OPREMA

Zaštitni okvir ROPS (ISO12117-2) / OPG (ISO10262 Razina I) / TOPS (ISO12117)

3,5" LCD-zaslon uključujući indikator goriva i temperature

Komforno sjedalo s mehaničkim ovjesom

HFM Basic (HUPPIFleetManagement) - telematski sustav s 2 godine upotrebe - produljenje uz nadoplatu

Dvostruki filter zraka - dodatna zaštita za motor

Parkirna kočnica s akumulatorom s oprugom

Swing kočnica s akumulatorom s oprugom

Akumulator tlaka za rasterećenje tlaka hidrauličkih upravljačkih krugova i hitno spuštanje grane

Točke podizanja na krovu

Pretinac za pohranu s kompletom on-board alata

Dozer daska s produžecima - ovisno o širini traga



Moguće dodatne usluge

Garancija

Paket proširenog premium jamstva sa sveobuhvatnom zaštitom.

/

HUPPIFleetManagement

Uz Fleet Management svaki je stroj uvijek na vidiku. Prve 2 godine uključene su u nabavnu cijenu.

GLAVNE DIMENZIJE

Radna težina* (kg)	1.770
Ukupna širina (mm)	980 / 1.300**
Ukupna visina (mm)	2.345
Transportna duljina – dozer daska straga (mm)	3.970
Dubina kopanja (mm)	2.390
Dohvat (mm)	4.000
Duljina ruke (mm)	1.130
Radius zakretanja stražnjeg dijela (mm)	730
Gusjenice	Guma
Razmak gusjenica (mm)	230
Kontakt s tlom (mm)	1.205
Pritisak na tlo (kg/cm ²)	0,26
Udaljenost od tla (mm)	205
Dimenzije dozer daske (mm)	980 (1.300**) x 310

* Težina stroja + PT + HUPPPlate + srednja žlica + pola spremnika dizela ** Varijabilna širina traga

MOTOR

Tip	Yanmar 3TNV70 3-cilindrični dizelski motor Stupanj emisije V
Nazivna snaga ISO14396 (kW)	11,5 kW @ 2.400 rpm
Zapremina (cm ³)	854
Spremnik goriva (l)	22

PERFORMANSE

Brzina vožnje (km/h)	2,2 (1. brzina) / 4,2 (2. brzina)
Brzina okretanja (rpm)	9,2
Sposobnost uspona (stupnjevi/%)	15 / 27
Kut zamaha grane lijevo/desno (°)	70 / 50
Sila kopanja žlice (kN)	14
Sila kopanja ruke (kN)	8,2
Sila kopanja grane (kN)	7,7

HIDRAULIČKI SUSTAV

Hidrauličke pumpe	Dvostruka aksijalna klipna pumpa + 2 x zupčasta pumpa
Tlak pumpe (bar)	210 x 210 x 200 x 34
Protok (l/min)	16,8 x 16,8 x 10,8 x 6,5
Hidraulički spremnik (l)	16 (spremnik) / 24 (ukupno)
Vrsta zakretnog motora	Nepomični motor s aksijalnim klipom
Tip pogonskog motora	Varijabilni motor s pomičnim klipom

DODATNI HIDRAULIČKI UPRAVLJAČKI KRUGOVI

1. hidraulički upravljački krug Hidraulički čekić (l/min)	33,6
2. hidraulički upravljački krug Powertilt/grajfer (l/min)	10,8

01 Ergonomsko radno mjesto za rad bez zamora. Cilindar grane na stražnjoj strani glavne grane (vratni cilindar) nudi optimalnu zaštitu od oštećenja.

02 Hidrauličko podešavanje razmaka gusjenica - za veću stabilnost

03 Duga dozer daska izrađena od čelika bez torzije s manualnim proširenjem

04 3 hidraulička upravljačka kruga, od kojih 2 imaju proporcionalno upravljanje

05 Poklopac za točenje goriva koji se može zaključati

06 Veliki otvor za održavanje jamči optimalan pristup za održavanje hidrauličkih komponenti i komponenti goriva te pristup bateriji i hladnjaku.

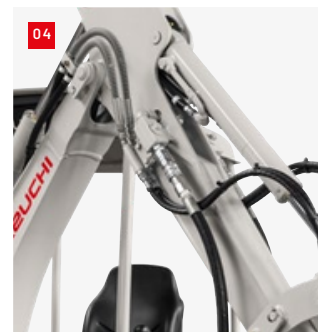
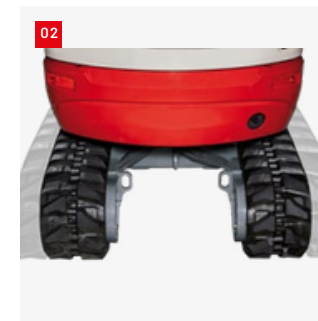

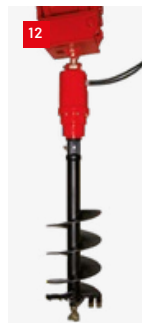
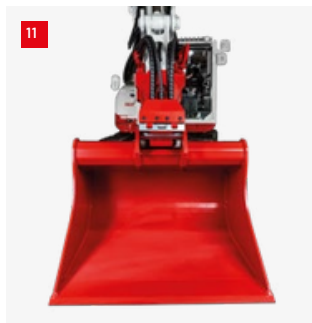
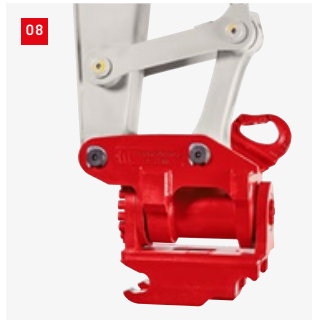
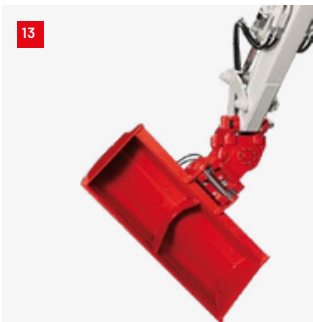
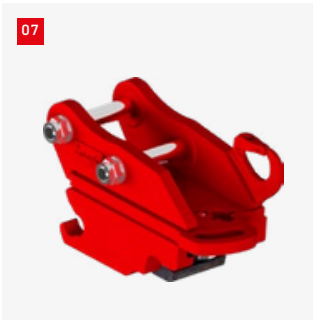

07 Mehanička ploča za brzu izmjenu HUPPPlate M

08 HUPPTilt nagibni uređaj s HUPPPlate H hidrauličkom pločom za brzu izmjenu

09 Hidraulički čekić HUPPBREAK 20

10 Univerzalni grajfer HUPPGrip 20 s HUPPTiltom

11 HUPPTilt s hidrauličkom pločom za brzu izmjenu
HUPPPlate H, omogućuje da se dubinska žlica koristi i kao utovarna žlica

12 Bušilica za zemlju X2500 sa svrdlom

13 HUPPTilt s fiksnom planirnom žlicom

14 Ripper Martin

Težina dizanja (kg)

Naprijed (dozer daska podignuta)

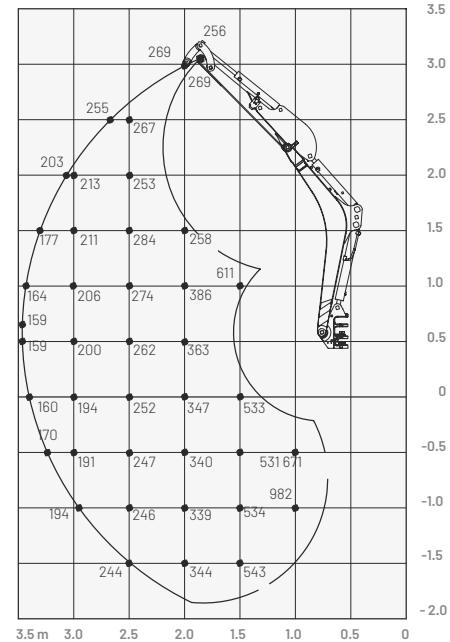

Opterećenja u dijagramu su unutar 87 % hidrauličkog kapaciteta dizanja i unutar 75 % kapaciteta prevrtanja.

Dimenzije (mm)

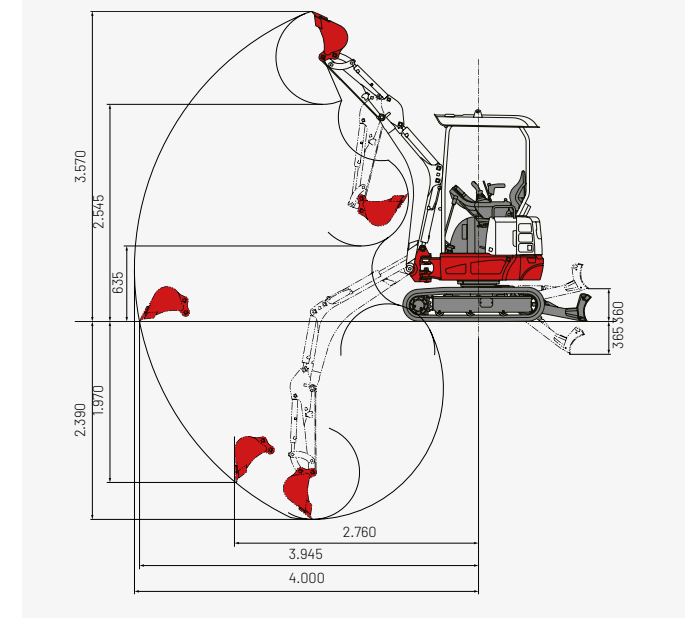
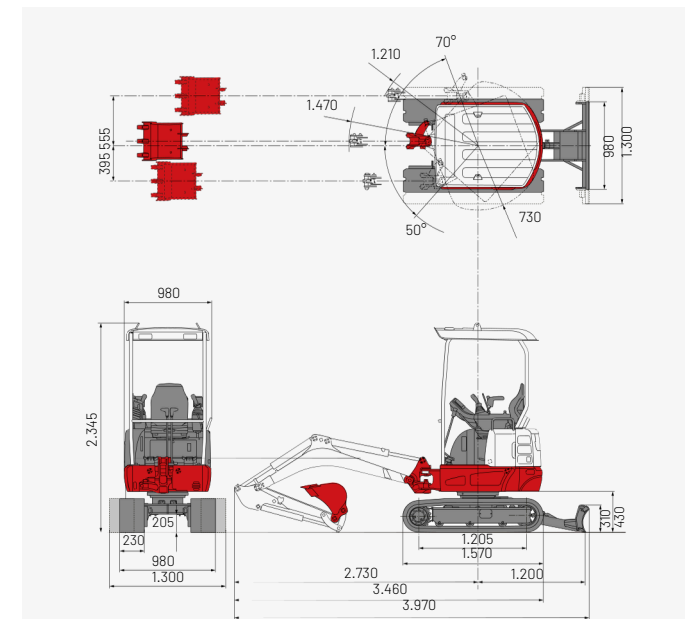

Vaše gradilište, Vaš uspjeh!

Ako želite kupiti ili unajmiti građevinski stroj, a važna Vam je kvaliteta i ne želite gubiti vrijeme, obratite nam se jer ste na pravom mjestu. Kod nas možete pronaći sve što trebate za svoje gradilište. Za sva pitanja:

U svakom trenutku smo Vam na raspolaganju.

ZAGREB (HR)

MARLE d.o.o.

Koledovčina 8 / 10000 Zagreb

T +385 1 2481 037

info@marle.hr

MARLE