

TAKEUCHI

TB2150R TB2150R V

Bager skraćena stražnjeg dijela s monoblokom ili
dvodijelnom granom



Bager skraćena stražnjeg dijela TB2150R (V) s minimalnim radijusom zakretanja, prikladan je - unatoč svojih 16 tona - za rad u najmanjim prostorima. Sa svojom bočno postavljenom rukom, TB2150R (V) nudi izvrsnu vidljivost prema naprijed.

- » 1. hidraulički upravljački krug s proporcionalnim upravljanjem s 224 l/min High Flowom
- » Dostupan s gumenim ili čeličnim gusjenicama. Izmjena gusjenica moguća je u bilo kojem trenutku.
- » LED radna svjetla za optimalno osvjetljenje radnog područja
- » Dostupan u 2 verzije: TB2150R s monoblok granom i TB2150R V s dvodijelnom granom



**Na tri sata, dva dana
ili cijelu godinu:**
Ako je tvojem gradilištu
potrebno, svoj
TB2150R (V) možeš **kupiti i unajmiti.**



Oprema za dodanu vrijednost:

Postoji dodatna oprema koju svatko želi.

Stoga Vam sve dostavljamo serijski. Tako je Vaš bager učinkovitiji, brži i udobniji.

Jednostavno vrijedi više.

HIDRAULIKA

4 hidraulička upravljačka kruga, od kojih 3 imaju proporcionalno upravljanje

Protoci i tlak podesivi na zaslonu - 1. hidraulički upravljački krug: 3 memorije, 2. / 4. hidraulički upravljački krug: 1 mjesto pohrane

1. hidraulički upravljački krug s proporcionalnim upravljanjem
maks. 224 l/min

2. hidraulički upravljački krug s proporcionalnim upravljanjem
maks. 54,8 l/min

3. hidraulički upravljački krug, za hidrauličku HUPPPlate H ploču za brzu izmjenu

4. hidraulički upravljački krug s proporcionalnim upravljanjem
maks. 54,8 l/min

Detent Mode - kontinuirani rad linije čekića

Auto-Tank - povratni protok bez tlaka pri radu s čekićem

Automatsko rasterećenje tlaka hidrauličkih upravljačkih krugova
kada se aktivira ploča za brzu izmjenu

Odzračnik hidrauličkog spremnika

Pilot-upravljeni ventil za zadržavanje tereta na cilindrima grane i ruke
(TB2150R V: također dvodijelna grana)

Prigušenje krajnjeg položaja u cilindrima grane i ruke



Ekskluzivna dodatna oprema

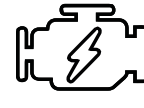

Snažan



Minimalni radijus zakretanja

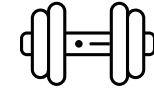

Podesivi snagator

KABINA S KOMFORNOM OPREMOM

Komforna kabina uključujući krovnu zaštitu ROPS (ISO12117-2) / OPG (ISO10262 Level II)

7" višenamjenski zaslon u boji

Elektronički kontroliran klima-uređaj s 4 izlazna ventilacijska otvora i klimatiziranim držačem za čašu

Grijanje i radio s AUX-om & USB-om

Komforno sjedalo sa zračnim ovjesom i grijanjem

HFM (HUPPIFleetManagement) - telematski sustav s 2 godine upotrebe - produljenje uz naknadu

ECO način rada za povećanje ekonomičnosti

Automatsko prebacivanje u prazni hod - optimizirana potrošnja

Zaštita od sunca

Zaštita od kiše

TEHNIČKA I SIGURNOSNA OPREMA

Dvostruki filter zraka - dodatna zaštita za motor

Grana s 2 cilindra za podizanje

Parkirna kočnica s akumulatorom s oprugom

Swing kočnica s akumulatorom s oprugom

Električna pumpa za točenje goriva

Akumulator tlaka za rasterećenje tlaka hidrauličkih upravljačkih krugova i hitno spuštanje grane

Pretinac za pohranu s kompletom on-board alata

Uređaj za zvučno upozorenje na preopterećenje (EN474-5)

Alarm za vožnju

Kamera za vožnju unatrag i bočna kamera - za veću sigurnost

LED radna svjetla

TB2150R: 2 x kabina sprijeda, 1 x poklopac motora sprijeda, 1 x grana
TB2150R V: 2 x kabina sprijeda, 1 x kabina straga, 1 x poklopac motora sprijeda, 1 x grana

Utičnica na krovu kabine za rotacijsko svjetlo

Moguća dodatna oprema i dodatne usluge

Centralno podmazivanje

Središnji sustav podmazivanja za još bolje funkcioniranje.

HUPPView

Sustav kontrole položaja žlice za precizan rad.

Niveliranje

Automatizirano niveliranje i izravnavanje.

Garancija

Paket proširenog premium jamstva sa sveobuhvatnom zaštitom.

HUPPIFleetManagement

Uz Fleet Management svaki je stroj uvijek na vidiku. Prve 2 godine uključene su u nabavnu cijenu.

TEHNIČKI PODACI

Motor	DEUTZ TCD3.6L4 turbo punjač za 4-cilindrični Commonrail dizelski motor; 85 kW @ 2.200 rpm (ISO14396) Stupanj emisije V s DPF-om, SCR-om i DOC-om
Dimenzije (mm)	TB2150R: 7.975 x 2.500 x 2.960 TB2150R V: 8.275 x 2.500 x 2.960
Dubina kopanja (mm)	TB2150R: 5.500 / TB2150R V: 6.300
Dohvat (mm)	TB2150R: 8.330 / TB2150R V: 8.790
Duljina ruke (mm)	2.320
Radius zakretanja stražnjeg dijela (mm)	1.700

GLAVNE DIMENZIJE

Radna težina* (kg)	TB2150R: 16.200 TB2150R V: 16.860
Ukupna širina (mm)	2.500
Ukupna visina (mm)	2.960
Transportna duljina - dozer daska straga (mm)	TB2150R: 7.975 TB2150R V: 8.275

* težina stroja + PT + SWPL + žlica srednje veličine + pola spremnika dizela

PODVOZJE

Gusjenice	Guma
Razmak gusjenica (mm)	500
Kontakt s tlom (mm)	3.080
Pritisak na tlo (kg/cm ²)	TB2150R: 0,454 TB2150R V: 0,473
Udaljenost od tla (mm)	475
Dimenzije dozer daske (mm)	2.490 x 550

PERFORMANSE

Brzina vožnje (km/h)	2,9 (1. brzina) / 5,5 (2. brzina)
Brzina okretanja (rpm)	11
Sposobnost uspona (stupnjevi/%)	35 / 70
Sila kopanja žlice (kN)	96,3
Sila kopanja ruke (kN)	65,4

HIDRAULIČKI SUSTAV

Hidrauličke pumpe	2 x varijabilna aksijalna klipna pumpa + 2 x zupčasta pumpa
Tlak pumpe (bar)	343 x 343 x 236 x 39
Protok (l/min)	112 x 112 x 54,8 x 20
Hidraulički spremnik (l)	102 (spremnik) / 235 (ukupno)
Vrsta zakretnog motora	Nepomični motor s aksijalnim klipom
Tip pogonskog motora	Varijabilni motor s pomičnim klipom

DODATNI HIDRAULIČKI UPRAVLJAČKI KRUGOVI

1. hidraulički upravljački krug Hidraulički čekić (l/min) 3 memorije za protok i tlak 2./4.	224
hidraulički upravljački krug Powertilt / grajfer (l/min) 1 memorija za protok i tlak	54,8

01 Zvučno izolirana udobna kabina niskih vibracija s udobnim sjedalom sa zračnim ovjesom i grijanjem.

02 Modificirani otvor za održavanje za najbolji pristup spremniku rashladne tekućine i grlu za točenje motornog ulja

03 Veliki otvori za održavanje za lak pristup i održavanje hidrauličkih komponenti i komponenti goriva.

04 Optimalno raspoređene komande s velikim, jasnim i korisniku jednostavnim zaslonom s prikazom kamere za vožnju unatrag koji se automatski pojavljuje na zaslonu.

05 4hidraulička kruga serijske proizvodnje, od kojih 3 imaju proporcionalnu kontrolu; podesiva brzina protoka i tlaka.

06 Veliki otvor za održavanje jamči optimalan pristup bateriji i čišćenju hladnjaka.

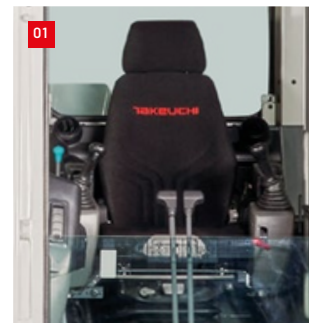

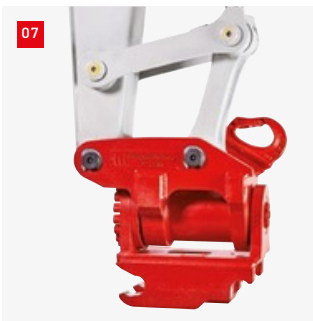

07 HUPPTilt nagibni uređaj s HUPPPlate H pločom

08 HUPPQuick sustav: kod brze zamjene hidraulički se priključci spajaju automatski

09 Hidraulički čekić HUPPBreak 160S s HUPPQuickom

10 Univerzalni grajfer HUPPGrip 160 s HUPPTilt i HUPPQuick sustavom brze spojke

11 HUPPTilt s HUPPPlate H, dubinska žlica montirana kao utovarna žlica

12 Škare za beton - Epiroc CB950

13 Priključna vibroploča - Ammann APA75/74

14 Priključna freza - Erkat ER600

Težina dizanja (kg)

Monoblok, naprijed (dozer daska podignuta)

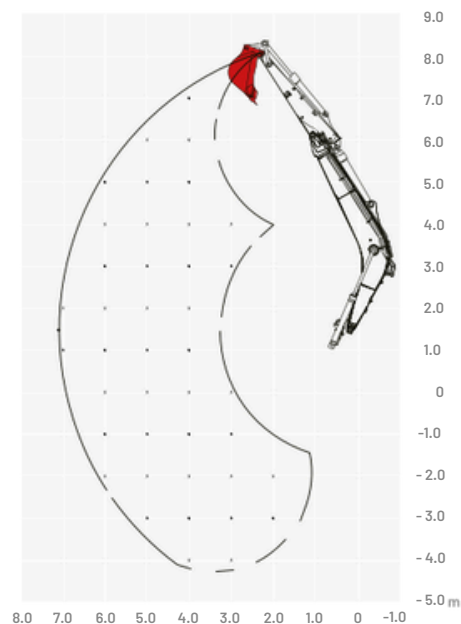

Dvodijelna grana, naprijed (dozer daska podignuta)

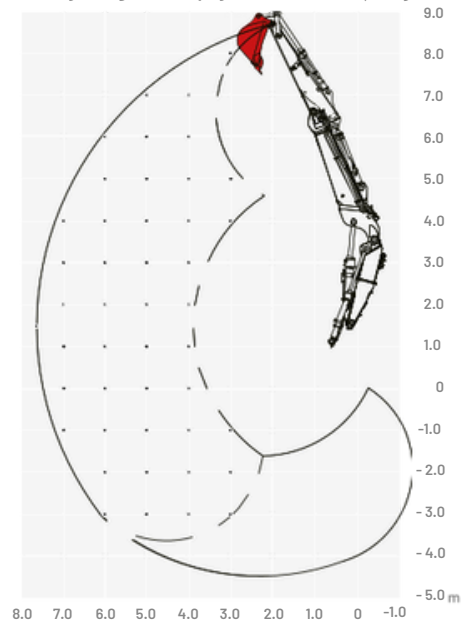

Dimenzije (mm)

Crno: monoblok i dvodijelna grana

Crveno: različite dimenzije kod dvodijelne grane

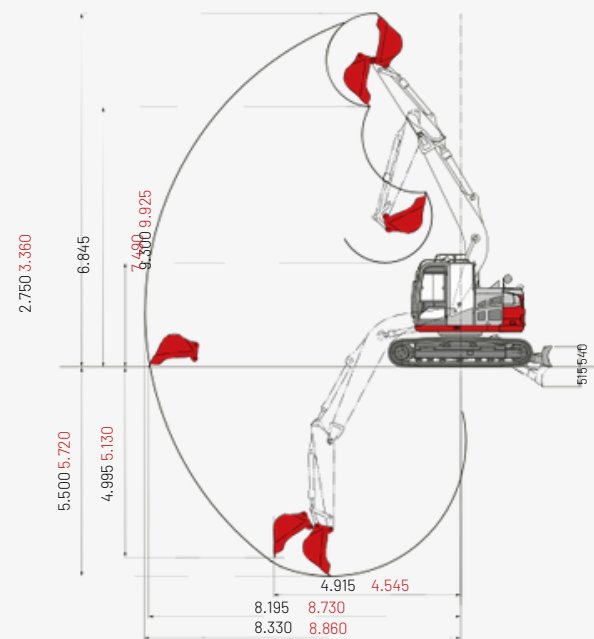
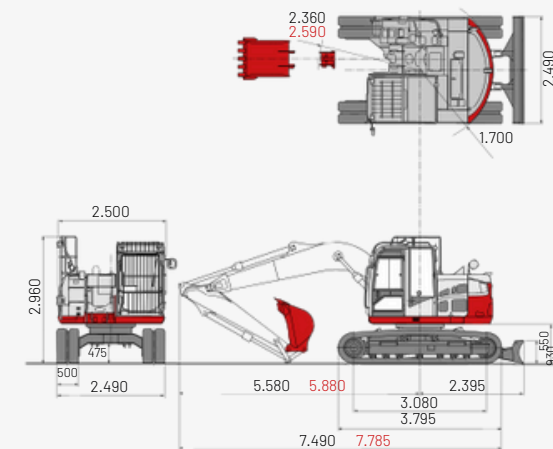

Opterećenja u dijagramima su unutar 87 % hidrauličkog kapaciteta dizanja i unutar 75 % kapaciteta prevrtanja.

Vaše gradilište, Vaš uspjeh!

Ako želite kupiti ili unajmiti građevinski stroj, a važna Vam je kvaliteta i ne želite gubiti vrijeme, obratite nam se jer ste na pravom mjestu. Kod nas možete pronaći sve što trebate za svoje gradilište. Za sva pitanja:

U svakom trenutku smo Vam na raspolaganju.

ZAGREB (HR)

MARLE d.o.o.

Koledovčina 8 / 10000 Zagreb

T +385 1 2481 037

info@marle.hr

MARLE